

Montageanweisung

Automation Gehäuse IP65

Inhaltsverzeichnis

Inhaltsverzeichnis	1
1. Alu Abdeckplatte	1
1.1 Hilfsmittel	1
1.2 Vorgehensweise	1
2. Tastererweiterung	1
2.1 Hilfsmittel	1
2.2 Vorgehensweise	2

1. Alu Abdeckplatte

1.1 Hilfsmittel

Schraubendreher Torx für M4

1.2 Vorgehensweise

Demontage

Entfernen Sie die Schrauben in folgender Reihenfolge:

1. Schrauben mit der Nummer 1
2. Schrauben mit der Nummer 2
3. Schrauben mit der Nummer 3

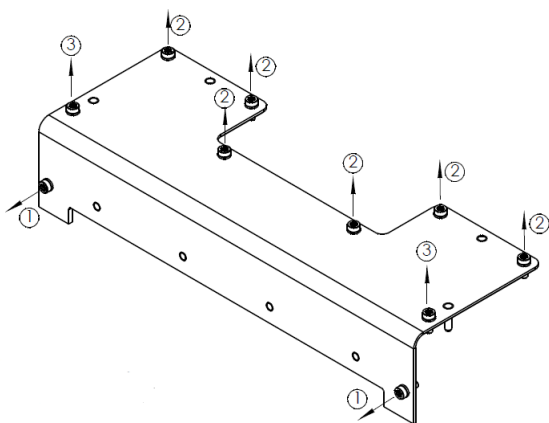

Montage

Zur Montage der Alu Abdeckplatte ziehen Sie die Schrauben mit jeweils einem Dichtring in der folgenden Reihenfolge an:

1. Schrauben mit der Nummer 4
2. Schrauben mit der Nummer 5
3. Schrauben mit der Nummer 6

Ziehen Sie alle Schrauben mit mindestens 1,5 Nm an.

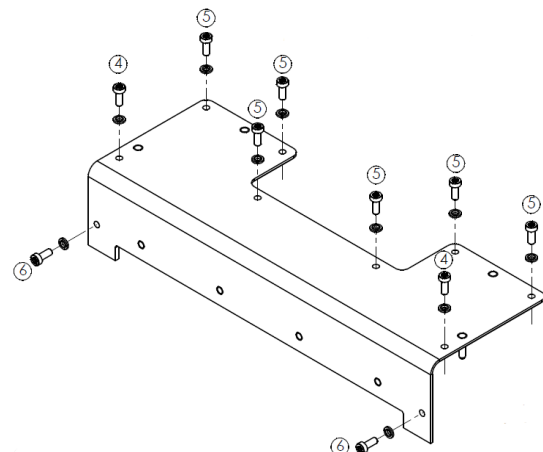

2. Tastererweiterung

2.1 Hilfsmittel

Schraubendreher Torx für M3

Montageanweisung

Automation Gehäuse IP65

2.2 Vorgehensweise

Demontage

Achtung:

Die Tastererweiterung lockert sich nach dem Lösen und muss festgehalten oder fixiert werden.

Lockern Sie nach und nach alle Schrauben mit dem Schraubendreher.
Die Schrauben auf allen Seiten gleichmäßig lockern.

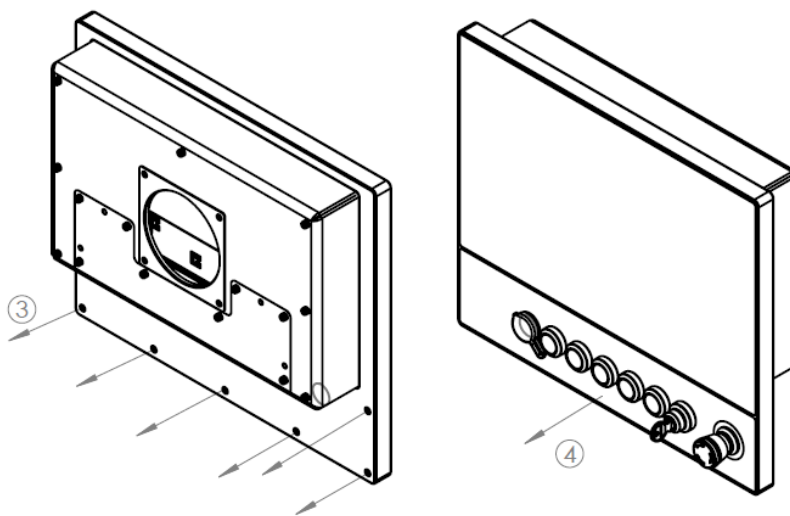

Montage

Führen Sie die Tastererweiterung in das Gehäuse ein. Die Führungsbolzen müssen an richtiger Stelle eingeführt werden.

Schrauben sie die Schrauben mit jeweils einem Dichtring gleichmäßig mit mindestens 1,5 Nm fest.

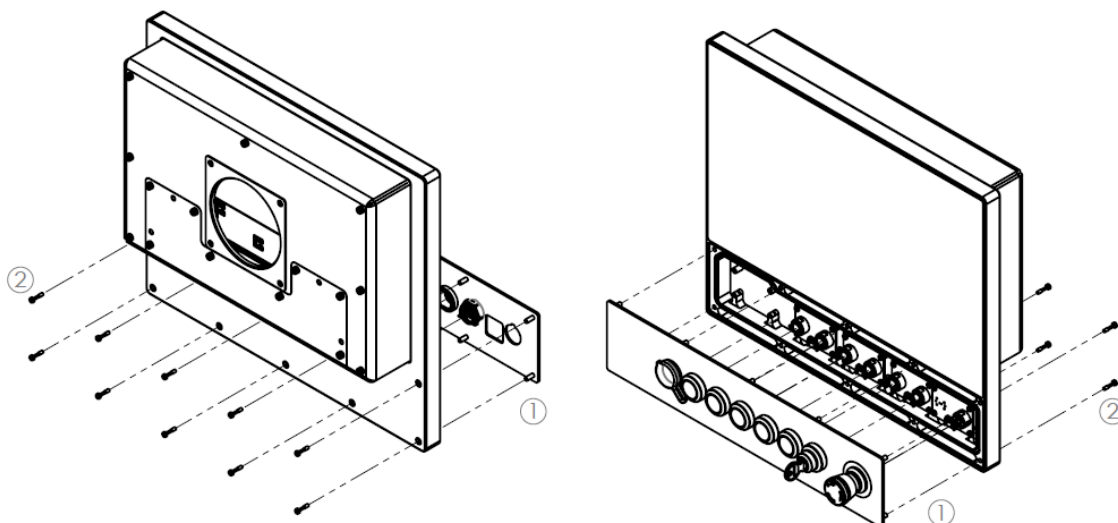

Montageanweisung

Automation Gehäuse IP65

Disclaimer

Technical data are subject to modification and delivery subject to availability. Any liability that the data and illustrations are complete, actual or correct is excluded. Designations may be trademarks and/or copyrights of the respective manufacturer, the use of which by third parties for their own purposes may infringe the rights of such owner.

Contact

Christ Electronic Systems GmbH
Alpenstraße 34
87700 Memmingen

Phone:
+49 8331 8371-0 (Main Office)
+49 8331 8371-500 (Service)

Mail:
info@christ-es.de

Homepage:
<https://www.christ-es.com>

© Christ Electronic Systems GmbH